

EINFACH
KOMPAKT
VIELSEITIG

4 BEWEGLICHE SÄGEBLÄTTER
+ 1 STATIONÄRE MULTIBLATTSÄGEBUCHSE

- Schnitthöhe von 14 bis 150 mm
- Kraftaufwand 55 bis 180 KW
- Ausführung Mehrblattsägen

OXIA 150

Besäumer OXIA 150



DIODENLASER

- Die leuchtenden Laserstrahlen, die nach den Sägeblätter eingestellt sind, ermöglichen es den Verschnitt vor dem Sägen zu visualisieren.

Durch seine innovative Planung, passt sich der Besäumer OXIA allen Verbraucherbedürfnissen an. Um unsere Kunden bestens zu bedienen, sind verschiedene Optionen vorgesehen:

- Manuelle oder automatische Zufuhr
- Abfalltrenner
- Frässpänner
- Abfallversorgung

SEITENTÜRE

- Leicht zugänglich und schnelles Auswechseln der Sägeblätter

AUTOMATISCHES ABSENKEN DER DRUCKROLLEN

- Automatische Höheneinstellung der Druckrollen je nach Dicke des Produktes.

Der Bedienungsmann hat sich also nicht um die Höheneinstellung zu sorgen. Dieses Verfahren vermeidet jeglichen Schrägschnitt während der Zufuhr unter den einzelnen Rollen

SÄGEN ÜBER EINZUGSVERFAHREN, VON OBEN EINGREIFENDE SÄGEBLÄTTER.

- Dieses Verfahren vermeidet das Rückstossrisiko von dicken Stämmen in Richtung des Bedienungsmannes.
- Ein Schutztunnel am Auslauf verhindert Projektionen.
- Bessere Produktivität und reduzierter Motorkraftaufwand
- Sehr hohe Schnittqualität und geringer Sägeschnitt



EFFIZIENTES UND SICHERES SPANNEN DER PRODUKTE

- Zufuhr über ein Kettenförderband, Triplex mit Rasteinteilung und 5 Druckrollen.
- Motorisierung durch Getriebemotore und Frequenzregler

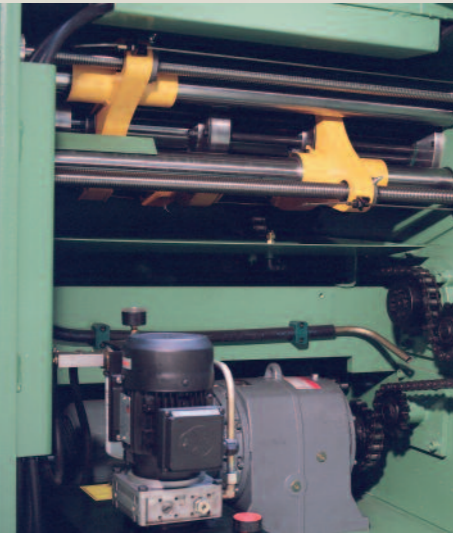

POSITIONIERUNG DER BLÄTTER DURCH KUGELGEWINDETRIEB UND SERVO-MOTORE

- Diese Technologie stammt aus dem Werkzeugmaschinenbau und erlaubt ein kontinuierliches Steuern und Kontrollieren der Blattpositionen um eine besonders hohe Schnittpräzision zu erzielen.

ZENTRALSCHMIERUNG

- Distanziertes Schmieren des Spanmechanismus der Sägeblätter und der Antriebsketten

STATIONÄRE REFERENZ

- Um eine optimale Ausbeute beim Besäumen zu erreichen, arbeitet man mit einem Referenz-Sägeblatt.

4 BEWEGBARE BLÄTTER - 4 VERSTELLBARE PRODUKTE

- Das patentierte Verlagerungssystem der Blätter ermöglicht eine grosse Flexibilität
- 1 bis 4 mobile Blätter können von 18 mm bis 500 mm positioniert werden.
- Links befindet sich eine stationäre Buchse von 200 mm Breite, die eine oder mehrere Blätter aufnehmen kann.
- Das Ganze ist auf einer gefurchten Welle $\varnothing 85$ mm montiert, die aus für hohe Widerstandsfähigkeit aufbereitetem Stahl besteht.
- Die Wälzlager sind grosszügig dimensioniert

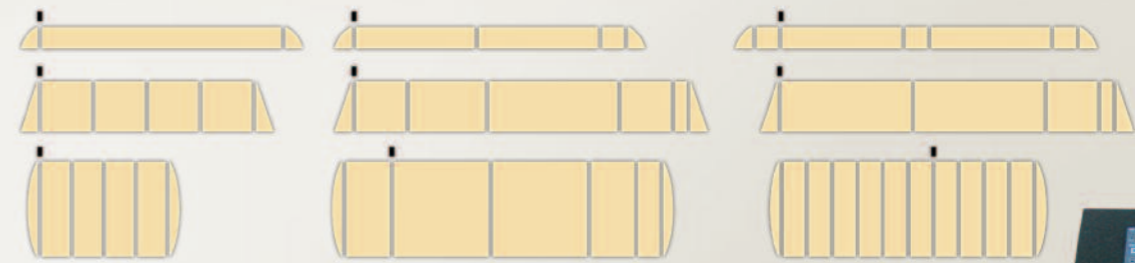

BRETTER
PLATTEN
MODEL

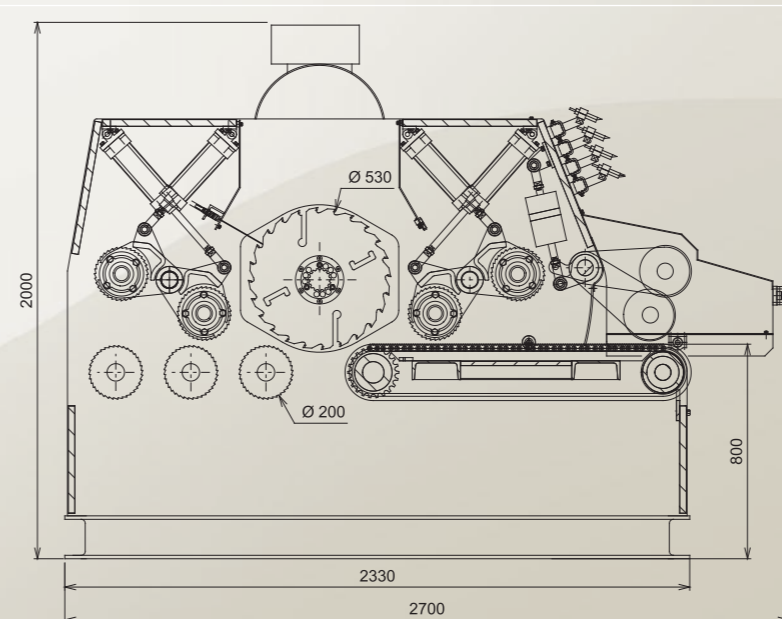

TECHNISCHE DATEN

Schnittstärke	14 à 150 mm	Durchmesser der Sägeblätter	530 mm
Maximale Breite des Durchlaufs	1000 mm	Motorkraft	55 à 132 kW
Maximale Besäunungsbreite	800 mm	Vorschubgeschwindigkeit	10 à 110 m/min
Holzlänge	1.2 m à 6 m	Dimensionen	2500 x 2700 x 2000 mm
Abstand zwischen den Sägeblättern	18 à 500 mm	Gewicht	6 800 Kg
Rotationsgeschwindigkeit der Blätter	2240 tr/min		



SCHNITTSTÄRKENSEINSTELLUNG LINEA MIT TOUCH-SCREEN

Schaltpult auf Panthograph zentralisiert Ampèremesser zur Verschleisskontrolle der Blätter und der Regulation der Vorschubgeschwindigkeit.

- Computer mit PC Karte unter Windows
- Angenehme, einfache und schnelle Benützung
 - Bildschirm 260 mm. Resolution 1/100stel mm
 - Extended Memory bis 2000 Programme
 - Steuerwerk des Servo-Motors, der in reeller Zeit und in geschlossenem Kreis, die Position der Spannböcke steuert und kontrolliert.
 - Wartungshilfe und Ersteinstellung der Geräte

GERÄTE ALS OPTIONEN

ABFALLTRENNER

- Trennt die Spreissel und führt sie seitlich mit hoher Geschwindigkeit ab.
- Mit der Servo-Motorsteuerung kann jeder Abfalltrenner wunschgemäss auf eine der 4 mobilen Achsen eingestellt werden.

SPANER SH400

- Die vor dem Besäumer angebrachten Fräsköpfe transformieren die Spreissel zu leicht transportierbarem Hackgut.
- Dank dieser beiden Zusatzgeräte, verfügt man über insgesamt 6 mobile Produkte.

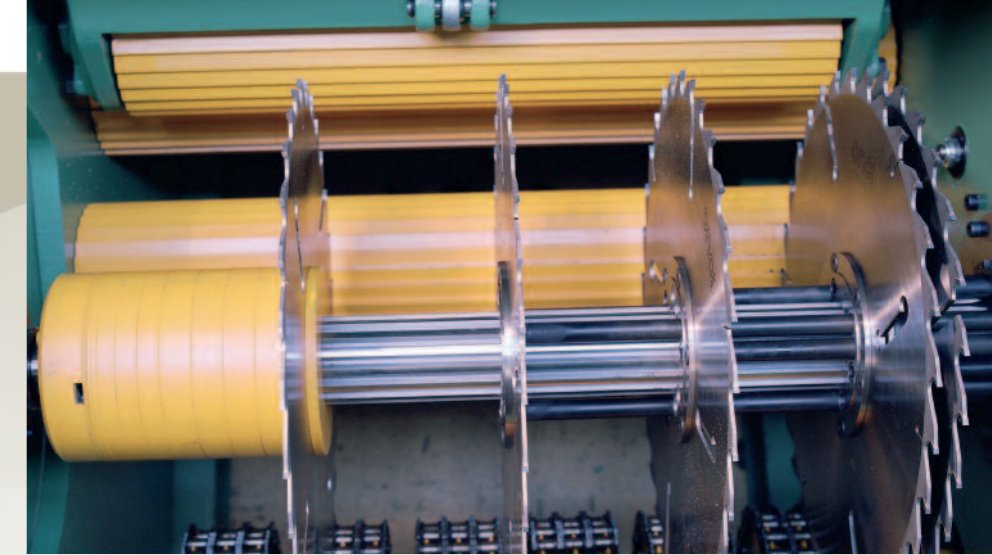

BESÄUMANLAGE MIT AUTOMATISCHER ZUFUHR

Durch seine robuste Konstruktion, bietet dieses flexible und zuverlässige Gerät ein ausgezeichnetes Spannen der Produkte und garantiert somit die Sägepräzision.

MECHANISIRTER ZUFUHRTISCH

- Automatische Einführung der unsortierten Bretter und Platten.
- 15 bis 30 Produkte/Minute. Länge 1.2 bis 6 m.
- Geschwindigkeit 20 bis 200 m/Minute.
- 3 bis 6 unabhängige Ausrichtungsbegrenzungen durch Kugelgewinde und Servo-Motore positioniert.
- Der Scanner (Laserkaptoren) analysiert die Produkte (Dicke, Länge und Profil), optimisiert den Einschnitt und sendet die Befehle zur Positionierung der Produkte und Sägeblätter.
- Automatische Wahl des besten Schemas, nach Breite, Dicke und gemessener Länge programmiert.
- Zahlreiche Programmöglichkeiten um den Verschnitt dem Markt anzupassen.
- Automatische Sägegeschwindigkeitsregulierung je nach Sägeschema.
- All diese Informationen können für die Sortiersystem-Steuerung benützt werden.

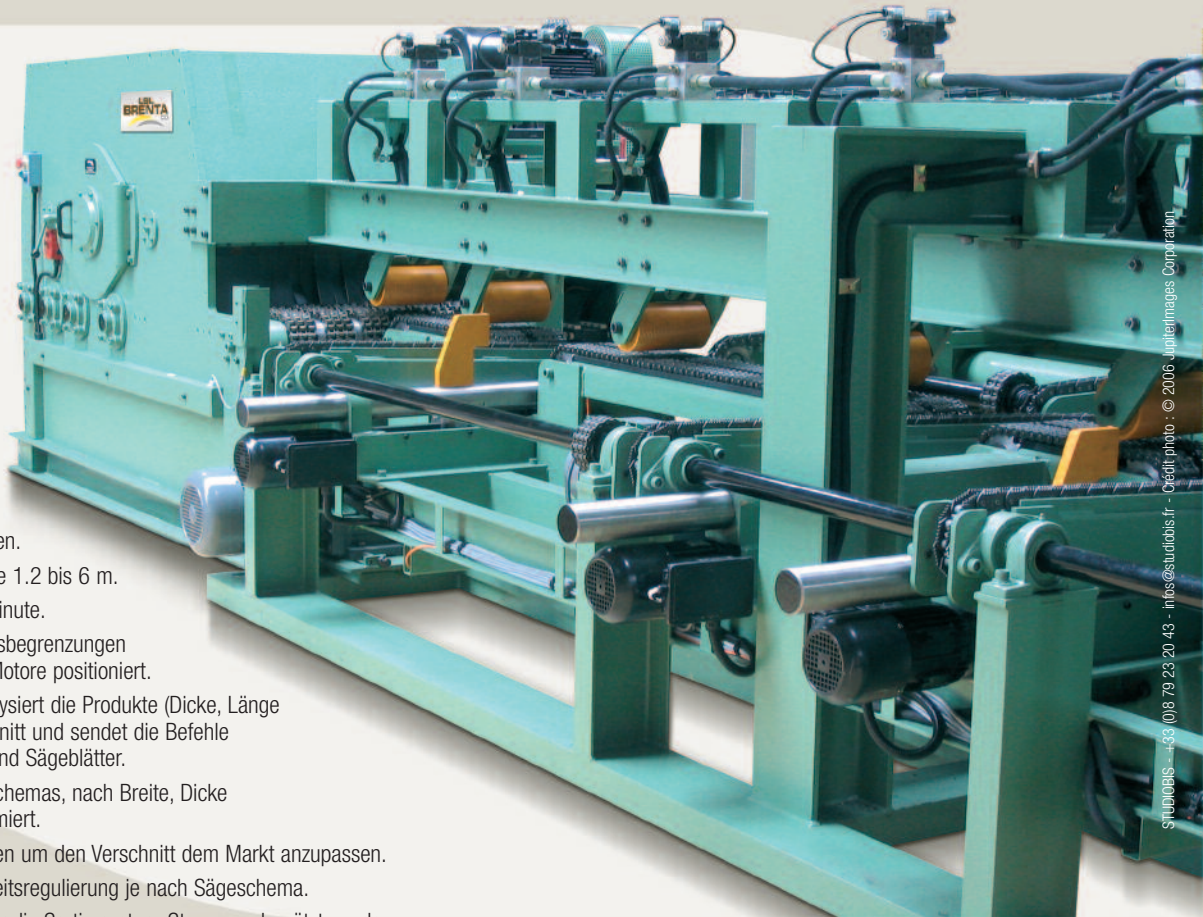

SCHIEBER und VORBEREITUNGSTISCH

Die Bretter werden innerhalb eines Schiebers getrennt.

- Säubern und Ablängen der Produkte vor der Vermessung.
- Wendeflipper als Option.



LBL BRENTA CD

19, avenue Jean Barraud
71170 CHAUFFAILLES - France

Tél. : +33 (0)3 85 26 00 73
Fax : +33 (0)3 85 84 63 79

contact@lbl-brenta-cd.com
www.lbl-brenta-cd.com

LASSEN SIE SICH VON UNS FÜR IHRE PROJEKTE BERATEN.

Unser Verkaufsteam steht gerne zu Ihrer Verfügung, um alle neuen Realisierungen, oder die Modernisierung bereits vorhandener Installationen, zu studieren.