



**RAPIDITE
PRECISION
ROBUSTESSE
FIABILITE**

CHARIOTS HYDRAULIQUES et BATIS EN FONTE

- Volants : Ø 1600 ou 1800 mm
- Ouverture : 1260 à 1660 mm
- Hauteur de griffage : 1000 à 1400 mm

EXOTIQUE

Scie à grumes EXOTIQUE

L'EXPERIENCE DE LA SCIE À GRUMES AFRICAINE

Conçus pour le débit
de tout type
de grumes exotique,
les chariots SPIDER
et les bâtis XBE
sont déclinés en
différentes versions,
en fonction du besoin
des utilisateurs.



RETOURNEURS CISEAUX BRENTA TYPE «V»

- Manipulation sans efforts des grumes de gros diamètre.

4 BRAS CHARGEURS

- 4 flippers de chargement.
- 2 demi-lunes d'arrêt.

GRAISSAGE CENTRALISE ET AUTOMATIQUE

- Colonnes, glissières et griffes.
- Réservoir avec indication du niveau d'huile.

DOSSIERS DEMONTABLES

- Permet un échange en cas d'usure.

AMORTISSEUR DE CHOC BRENTA

- Protection en cas de chocs au chargement.

BATI BRENTA EN FONTE

- Type XBE 160 ou XBE 180.
- Haute stabilité.
- Pas de problème de lames.
- Guide lame à pression.
- Précision de sciage.

GLISSIERES MOBILES SUR ROULEAUX

- Evite le dégriffage de grosses grumes lors du dégagement.
- Brevet Brenta.

GALETS BRENTA

- En fonte à graphite sphéroïdale d'une grande résistance à l'usure, montés sur essieux renforcés.

PUPITRE DE COMMANDE ERGONOMIQUE

- Position des commandes étudiée pour un maximum d'efficacité.
- Contrôle des mouvements par joystick.
- Siège réglable.

DIVISION ELECTRONIQUE

- Ecran tactile.
- Convivialité, simplicité et rapidité d'utilisation.

POULIE DE RENVOI PNEUMATIQUE

- Absorbe les à coups et améliore la durée de vie des câbles.
- Roue Ø 620 mm en fonte.

GRIFFES INDEPENDANTES HYDRAULIQUES

- Permet l'alignement des grumes.
- Gain rendement matière.
- En acier traité, interchangeables.

DOUBLE GLISSIERE RONDE

- Chromée dur.
- La lubrification par bain d'huile des fourreaux permet des déplacements très rapides.
- Entretien simplifié.

TREUIL D'AMENAGE A COURANT CONTINU

- Puissance de 60 à 100 CV.
- Tambour Ø 565 mm. Câble Ø 22 mm.
- Frein de sécurité. Graissage centralisé.
- Délivre 1,5 fois sont couple nominal aux accélérations et décélérations.
- Gestion électronique par carte interchangeable.

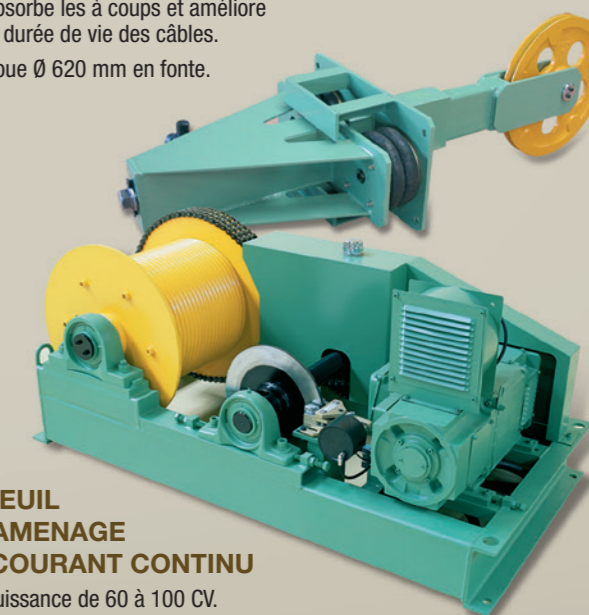
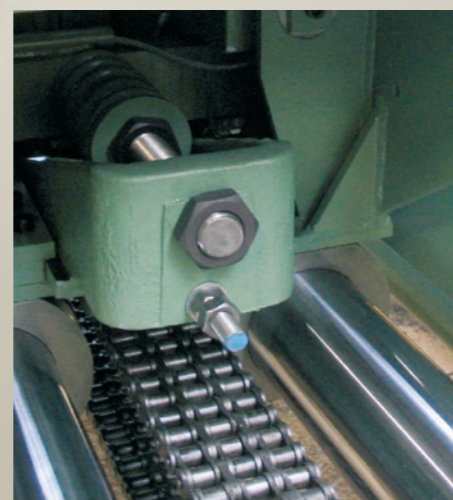

MÉCANISATION

- Pré-déligneuse
- Plaqueurs de débit
- Pousseurs de débit
- Rouleaux Ø220mm

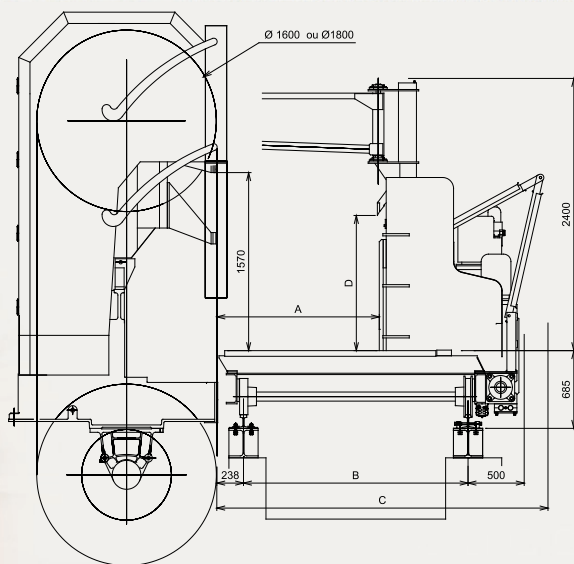
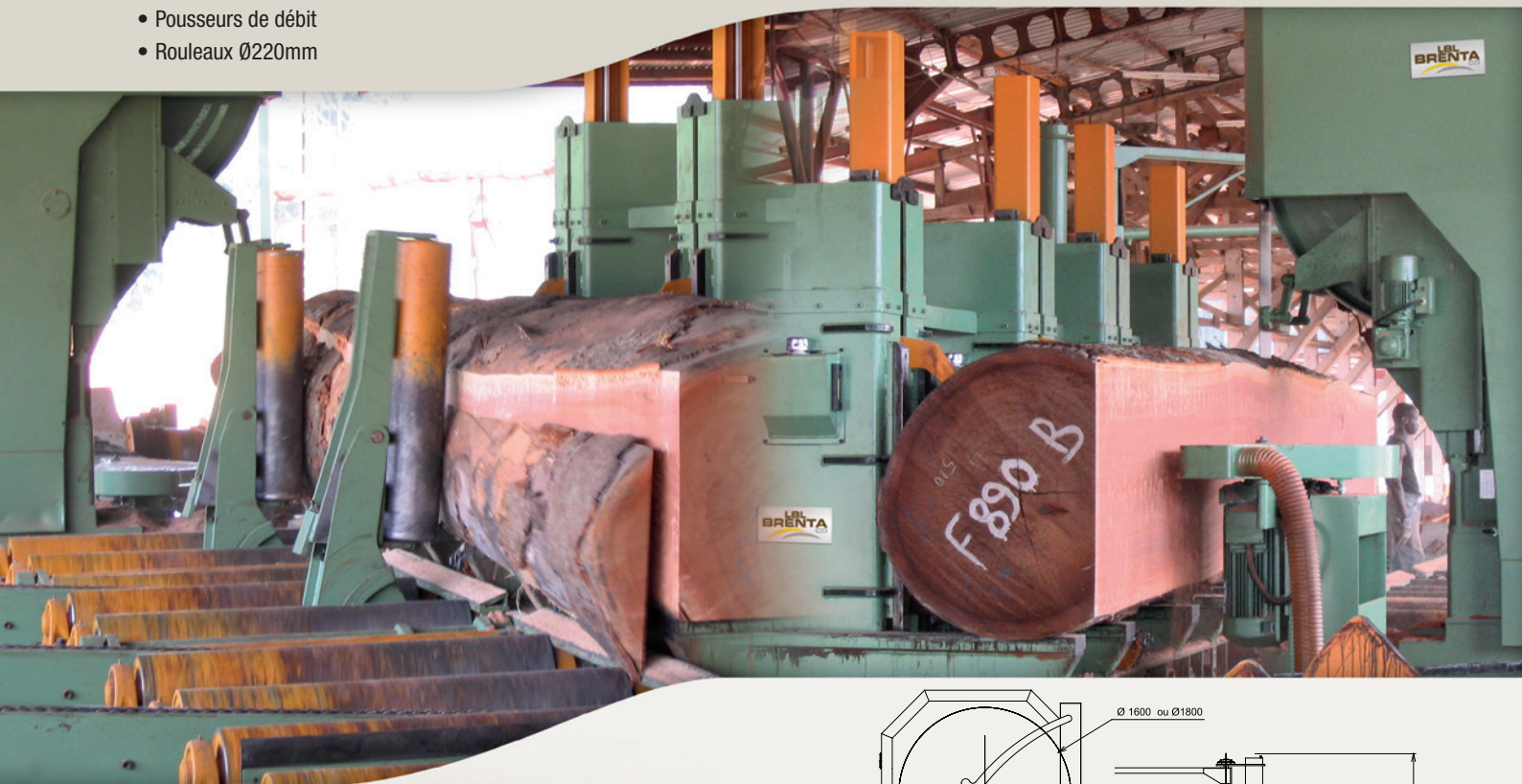

mm	SPIDER 1260	SPIDER 1460	SPIDER 1660
A	1260	1460	1660
B	1800	2000	2200
C	2640	2840	3040
D	1000	1000 ou 1200	1200 ou 1400

LBL BRENTA CD

19, avenue Jean Barraud
71170 CHAUFFAILLES - France

Tél. : +33 (0)3 85 26 00 73
Fax : +33 (0)3 85 84 63 79

contact@lbl-brenta-cd.com
www.lbl-brenta-cd.com

POUR VOS PROJETS CONSULTEZ NOUS !
Notre service commercial est à votre service,
pour étudier toutes nouvelles réalisations
ou modernisation d'installations
existantes.